

VERSIONE DEL 25.09.2007

| Articolo num. | PARTE | DESCRIZIONE | Q.TA | Articolo num. | PARTE | DESCRIZIONE | Q.TA |
|---------------|---------------|---------------------------------------|------|---------------|----------------|---|------|
| 1 | 6.662400600-2 | CORPO SX PM200 (L) | 1 | 56 | 6.922002002-2 | FASCETTA STRINGITUBO Ø13-20 | 2 |
| 2 | 6.475300141-2 | ROTORE M9 COMPLETO | 1 | 57 | 6.965029002-2 | TAPPO M18x1.5 | 1 |
| 2.1 | 6.553400871-2 | ROTORE M9 (FINITURA) | 1 | 58 | 6.961050000-2 | VITE M18x1.5x30 TE 8.8 ZN | 1 |
| 2.2 | 6.684400010-2 | TAPPO ROTORE | 8 | 59 | 6.622200010-2 | DISTANZIALE | 2 |
| 2.3 | 6.921003503-2 | ANELLO OR 3.53x55.56x62.62 VITON | 8 | 60 | 6.685000550-2 | ANELLO | 1 |
| 2.4 | 6.921003504-2 | ANELLO OR 3.53x49.21x56.27 VITON | 2 | 61 | 6.685000560-2 | ANELLO ELASTICO | 1 |
| 2.5 | 6.961077005-2 | VITE M10x35 TCEI 8.8 ZN | 2 | 62 | 6.610000990-2 | BOCCOLA | 2 |
| 2.6 | 6.611000890-2 | MOZZO ANTERIORE M9 | 1 | 63 | 6.622007280-1 | ANELLO INTERNO IR 40x48x22 (refl.tuffo) | 2 |
| 2.7 | 6.611000900-2 | MOZZO POSTERIORE M9 | 1 | 64 | 6.683001400-2 | ANELLO DISTANZIALE | 2 |
| 3 | 6.610401530-2 | FLANGIA POSTERIORE PM200 (L) | 1 | 65 | 6.685500040-2 | ANELLO TENUTA FRONTALE | 2 |
| 4 | 6.610401540-2 | FLANGIA ANTERIORE PM200 SX (L) | 1 | 66 | 6.921002000-2 | ANELLO TENUTA 72x48x10 (viton) | 2 |
| 5 | 6.1047232-0-2 | POMPA ACQUA M9-PM200 | 1 | 67 | 6.1047352-4-2 | ANELLO TENUTA 65x80x7 (NBR-BAB) | 1 |
| 5.1 | 6.1046669-4-2 | CORPO POMPA ACQUA M9-PM200 | 1 | 68 | 6.1047188-4-2 | ANELLO TENUTA 65x80x7+7.5 (NBR-BABSL) | 1 |
| 5.2 | 6.1046434-8-2 | ROTORE POMPA ACQUA M9-PM200 | 1 | 69 | 6.921003500-2 | ANELLO OR 2.62x34.60x39.84 VITON | 4 |
| 5.3 | 6.1046667-6-2 | BOCCOLA ACCIAIO 40x50x31 | 1 | 70 | 6.921003501-2 | ANELLO OR 3.53x88.45x95.55 VITON | 2 |
| 5.4 | 6.1046612-2-2 | SUPPORTO POMPA OLIO M9-PM200 (L) | 1 | 71 | 6.921003502-2 | ANELLO OR 5.34x89.69x100.37 VITON | 2 |
| 5.5 | 6.921000001-2 | ANELLO TENUTA 18x35x10 (NBR) | 1 | 72 | 6.921003236-2 | ANELLO OR 6.99x285.10x299.08 NBR | 3 |
| 5.6 | 6.1047228-6-2 | ANELLO TENUTA 50x72x8 (NBR) | 1 | 73 | 6.921003137-2 | ANELLO OR 3.53x110.72x117.78 NBR | 2 |
| 5.7 | 6.1047229-5-2 | ANELLO TENUTA 50x62x7 (NBR) | 1 | 74 | 6.921003100-2 | ANELLO OR 3.53x20.22x27.28 NBR | 1 |
| 5.8 | 6.965002002-1 | INGRASSATORE A SFERA A 45° M8x1.25 | 1 | 75 | 6.690000000-2 | MOLLA DEVIATORE | 1 |
| 5.9 | 6.961086003-1 | GRANO M5x10 ESTR. CONICA - PG-UNI5927 | 1 | 76 | 6.67601119-3-2 | TUBO OLIO SX ASPIRAZIONE | 1 |
| 5.10 | 6.657500500-2 | LAMELLA POMPA ACQUA DEC. M8/M9 | 1 | 77 | 6.676011200-2 | TUBO OLIO SX-DX MANDATA | 1 |
| 5.11 | 6.921003062-2 | ANELLO OR 60x65.24x2.62 (NBR) | 1 | 78 | 6.676011210-2 | TUBO OLIO SX MANDATA | 1 |
| 5.12 | 6.921003056-2 | ANELLO OR 34.6x39.84x2.62 (NBR) | 1 | 79 | 6.676011220-2 | TUBO OLIO SX MANDATA | 1 |
| 5.13 | 6.925046001-2 | RACCORDO P/GOMMA DIRITTO 3/8"x13 | 2 | 80 | 6.676011180-2 | TUBO OLIO SX MANDATA | 1 |
| 5.14 | 6.1032243-9-2 | CUSCINETTO 17x26x5 (61803-2RS1) | 1 | 81 | 6.657500000-2 | TUBO ACQUA | 1 |
| 5.15 | 6.1046675-6-2 | CUSCINETTO 50x65x7 (61810) | 1 | 82 | | DECOMPRESSORE DX | |
| 6 | 6.1047194-6-2 | SUPPORTO ANTERIORE M9 (RIF.6104) | 1 | 83 | 6.662400460-2 | CORPO DX M9 | - |
| 7 | 6.610400370-2 | SUPPORTO POSTERIORE M9 (L) | 1 | 84 | 6.610400451-2 | FLANGIA ANTERIORE DX M9 | - |
| 8 | 6.1018745-1-2 | MOZZO TRAINO M9-PM200 (L) | 1 | 85 | 6.652400120-1 | POMPA OLIO DX TARATA M9 | - |
| 9 | 6.931021002-2 | CUSCINETTO 40x90x23 (NJ308EJC3) | 2 | 86 | 6.676011633-2 | TUBO OLIO DX ASPIRAZIONE | 1 |
| 10 | 6.1047324-9-2 | GUARNIZIONE | 3 | 87 | 6.676011660-2 | TUBO OLIO DX MANDATA | - |
| 11 | 6.675000010-2 | CHIAVETTA | 1 | 88 | 6.676011650-2 | TUBO OLIO DX MANDATA | - |
| 12 | 6.965001000-2 | INGRASSATORE DRITTO M6x1 | 1 | 89 | 6.676011640-2 | TUBO OLIO DX MANDATA | - |
| 13 | 6.671000810-2 | PIASTRA PER INTERCAPEDINE | 2 | | | | |
| 14 | 6.680600080-2 | GUARNIZIONE COLLETTORE M9-15 | 4 | | | | |
| 15 | 6.652400110-1 | POMPA OLIO SX M9 TARATA | 1 | | | | |
| 16 | 6.925005005-2 | TAPPO 1"1/4" GAS | 4 | | | | |
| 17 | 6.925070000-2 | TAPPO 1/8" GAS CONICO | 2 | | | | |
| 18 | 6.964018009-2 | SPINA ELASTICA Ø6x35 | 1 | | | | |
| 19 | 6.963005004-2 | ANELLO COMPENSAZIONE Ø80 | 1 | | | | |
| 20 | 6.963005004-2 | ANELLO COMPENSAZIONE Ø80 | 2 | | | | |
| 21 | 6.626400091-2 | COLLETTORE M9-15 (L) | 1 | | | | |
| 22 | 6.626400060-2 | DEVIATORE M9-15 (L) | 1 | | | | |
| 23 | 6.657500592-2 | LAMELLA M9 | 2 | | | | |
| 24 | 6.673000250-2 | RACCORDO | 1 | | | | |
| 25 | 6.644500000-2 | FILTRO OLIO | 1 | | | | |
| 26 | 6.633000010-2 | SPINA | 1 | | | | |
| 27 | 6.633000000-2 | FERMO SPINA | 2 | | | | |
| 28 | 6.633000020-2 | SPINA | 1 | | | | |
| 29 | 6.690000210-2 | LAMELLA SCARICO | 4 | | | | |
| 30 | 6.673000350-2 | FERMO LAMELLA SCARICO M9 | 2 | | | | |
| 31 | 6.965041003-2 | GOLFARE ACCIAIO M. M12 | 2 | | | | |
| 32 | 6.965038102-2 | SPIA LIVELLO A COLONNA | 1 | | | | |
| 33 | 6.453300100-2 | OLIATORE SENZA FORI | 2 | | | | |
| 34 | 6.684500000-2 | TAPPO 3/4" CARICO OLIO | 2 | | | | |
| 35 | 6.924063050-2 | RACCORDO DIRITTO Ø4-1/8" | 6 | | | | |
| 36 | 6.924061050-2 | RACCORDO 90° Ø4-1/8" | 2 | | | | |
| 37 | 6.924042120-2 | TAPPO RIDUZIONE 3/4"-1/4" | 2 | | | | |
| 38 | 6.683000000-2 | RONDELLA SICUREZZA | 1 | | | | |
| 39 | 6.683000010-2 | RONDELLA | 1 | | | | |
| 40 | 6.925046001-2 | RACCORDO P/GOMMA DIRITTO 3/8"x13 | 1 | | | | |
| 41 | 6.961087000-2 | GRANO BRUGOLA M6x10 STEI 12K | 3 | | | | |
| 42 | 6.621000090-2 | PRIGIONIERO | 1 | | | | |
| 43 | 6.640400010-2 | COPERCHIO DEVIATORE (L) | 1 | | | | |
| 44 | 6.680600000-2 | GUARNIZIONE | 1 | | | | |
| 45 | 6.610006201-2 | FLANGIA | 2 | | | | |
| 46 | 6.962008001-2 | DADO ES M20x1.5 | 2 | | | | |
| 47 | 6.924085000-2 | RACCORDO L M10x1-1/8" | 1 | | | | |
| 48 | 6.924017007-2 | RACCORDO DIRITTO Ø6-1/8" | 1 | | | | |
| 49 | 6.924019000-2 | RACCORDO 90° Ø6-M10x1 | 1 | | | | |
| 50 | 6.925046003-2 | RACCORDO P/GOMMA DIRITTO 3/4"x20 | 1 | | | | |
| 51 | 6.962006001-2 | DADO ES M18x1.5 | 1 | | | | |
| 52 | 6.925003001-2 | RACCORDO "T" - 3/8" | 1 | | | | |
| 53 | 6.925004001-2 | NIPPLO 3/4" ZN | 1 | | | | |
| 54 | 6.925029001-2 | RUBINETTO 3/8"x14 | 2 | | | | |
| 55 | 6.925002003-2 | GOMITO M-F 3/4" ZN | 1 | | | | |

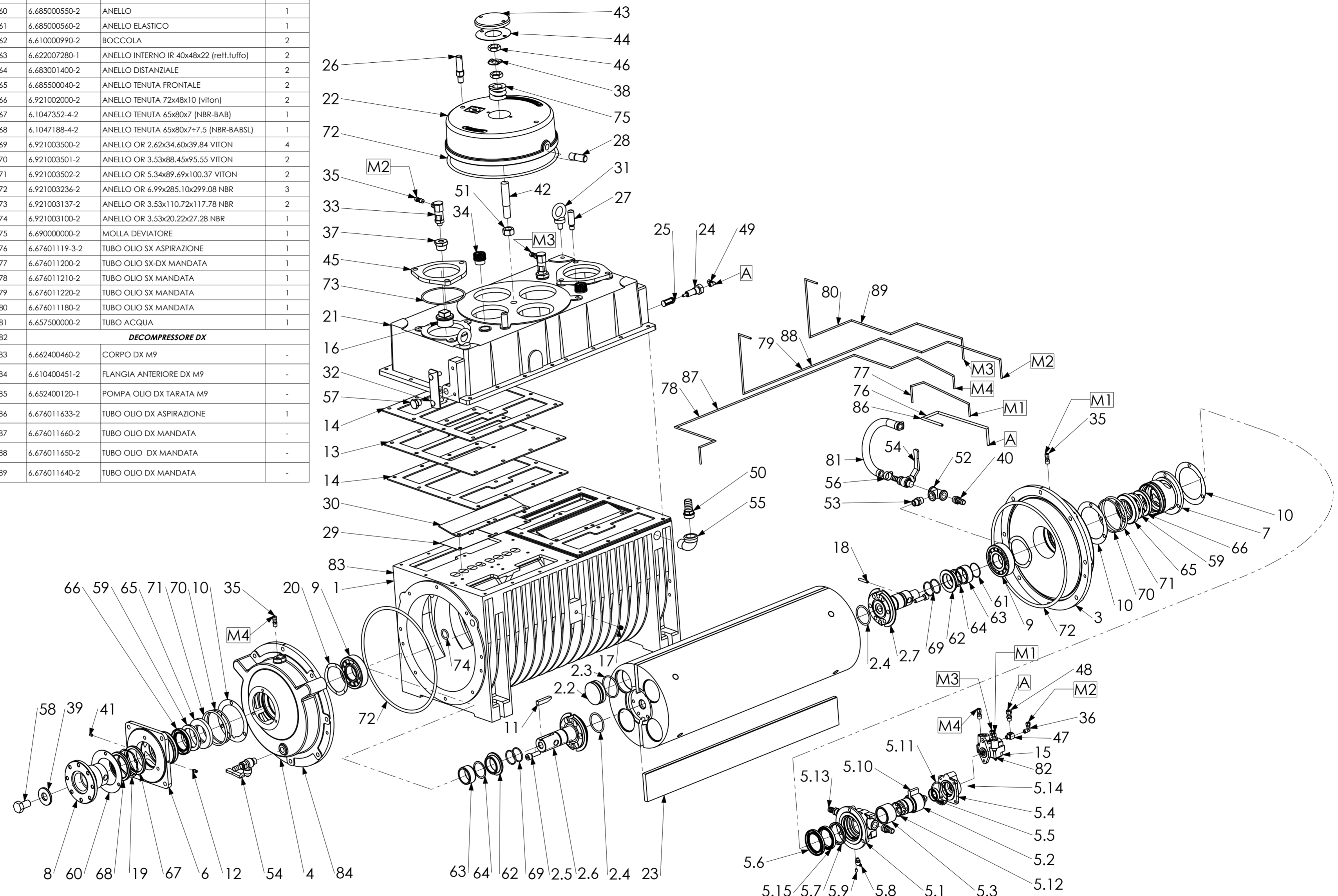

| | | | | | |
|---|------------|----------------------------|-----------------------------|--------------------------------|-----------------------|
| MATERIALE VEDI DISTINTA | DIMENSIONI | CODICE MATERIALE | | | |
| TRATTAMENTO TERMICO | | PESO GREZ. (kg) | | | |
| PROTEZIONE SUPERFICIALE | | PESO FIN. (kg) | 0 | NUOVA EDIZIONE | MID.255 25.09.2007 PT |
| | | 415.0 | N° | DESCRIZIONE MODIFICA | DATA FIRMA |
| DESCRIZIONE DECOMPRESSORE M9 SX POMPE | | FOGLIO A2 | SCALA 1:8 | CODICE 6.211000252-2 | SOSTITUISCE IL |
| La Moro divisione di Farid industrie S.p.A esercita in qualunque momento i diritti di proprietà su questo disegno e ne vieta l'utilizzo, la diffusione e la riproduzione. | | SMUSSI E RAGGI NON QUOTATI | TOLLERANZE GENERALI IT14 | UNI 6387 | ANGOLI ± 30° |
| | | DATE | 16.04.2007 | 17.04.2007 | |
| | | FIRMA | PT | PT | |
| | | QUOTE DA CONTROLLARE | DISEGNATO | APPROVATO | |