

| Articolo num. | PARTE         | DESCRIZIONE                           | Q.TA |
|---------------|---------------|---------------------------------------|------|
| 1             | 6.662400600-2 | CORPO SX PM2600 (L)                   | 1    |
| 2             | 6.475300280-2 | ROTORE PM200 COMPLETO                 | 1    |
| 2.1           | 6.553400940-2 | ROTORE PM200 (FINITURA)               | 1    |
| 2.2           | 6.611001150-2 | MOZZO ANTERIORE PM200                 | 1    |
| 2.3           | 6.611001160-2 | MOZZO POSTERIORE PM200                | 1    |
| 2.4           | 6.684400010-2 | TAPPO ROTORE                          | 6    |
| 2.5           | 6.921003503-2 | ANELLO OR 3.53x55.56x62.62 VITON      | 6    |
| 2.6           | 6.921003504-2 | ANELLO OR 3.53x49.21x56.27 VITON      | 2    |
| 2.7           | 6.961077005-2 | VITE M10x35 TCEI 8.8 ZN               | 1    |
| 3             | 6.610401530-2 | FLANGIA POSTERIORE PM200              | 1    |
| 4             | 6.610401540-2 | FLANGIA ANTERIORE PM200 SX (L)        | 1    |
| 5             | 6.1047232-0-2 | POMPA ACQUA M9-PM200                  | 1    |
| 5.1           | 6.1046669-4-2 | CORPO POMPA ACQUA M9-PM200            | 1    |
| 5.2           | 6.1046434-8-2 | ROTORE POMPA ACQUA M9-PM200           | 1    |
| 5.3           | 6.1046667-6-2 | BOCCOLA ACCIAIO 40x50x31              | 1    |
| 5.4           | 6.1046612-2-2 | SUPPORTO POMPA OLIO M9-PM200 (L)      | 1    |
| 5.5           | 6.921000001-2 | ANELLO TENUTA 18x35x10 (NBR)          | 1    |
| 5.6           | 6.1047228-6-2 | ANELLO TENUTA 50x72x8 (NBR)           | 1    |
| 5.7           | 6.1047229-5-2 | ANELLO TENUTA 50x62x7 (NBR)           | 1    |
| 5.8           | 6.965002002-1 | INGRASSATORE A SFERA A 45° M8x1.25    | 1    |
| 5.9           | 6.961086003-1 | GRANO M5x10 ESTR. CONICA - PG-UNI5927 | 1    |
| 5.10          | 6.657500500-2 | LAMELLA POMPA ACQUA DEC. M8/M9        | 1    |
| 5.11          | 6.921003062-2 | ANELLO OR 60x65.24x2.62 (NBR)         | 1    |
| 5.12          | 6.921003056-2 | ANELLO OR 34.6x39.84x2.62 (NBR)       | 1    |
| 5.13          | 6.925046001-2 | RACCORDO P/GOMMA DIRITTO 3/8"x13      | 2    |
| 5.14          | 6.1032243-9-2 | CUSCINETTO 17x26x5 (61803-2RS1)       | 1    |
| 5.15          | 6.1046675-6-2 | CUSCINETTO 50x65x7 (61810)            | 1    |
| 6             | 6.1047164-2-2 | SUPPORTO ANTERIORE PM200 (L)          | 1    |
| 7             | 6.610401520-2 | SUPPORTO POSTERIORE PM200 (L)         | 1    |
| 8             | 6.1018745-1-2 | MOZZO TRAINO M9-PM200 (L)             | 1    |
| 9             | 6.931021002-2 | CUSCINETTO 40x90x23 (NJ308ECJ3)       | 2    |
| 10            | 6.1047324-9-2 | GUARNIZIONE                           | 3    |
| 11            | 6.611007250-2 | PISTA PARAOLIO PM200                  | 2    |
| 12            | 6.675000010-2 | CHIAVETTA                             | 1    |
| 13            | 6.965001000-2 | INGRASSATORE A SFERA M6x1             | 1    |
| 14            | 6.671000810-2 | PIASTRA PER INTERCAPEDINE             | 2    |
| 15            | 6.680600080-2 | GUARNIZIONE COLLETTORE M9-15          | 4    |
| 16            | 6.652400130-1 | POMPA OLIO SX M15-PM200 TARATA        | 1    |
| 17            | 6.925005005-2 | TAPPO 1"1/4" GAS                      | 4    |
| 18            | 6.925070000-2 | TAPPO 1/8" GAS CONICO                 | 2    |
| 19            | 6.964018009-2 | SPINA ELASTICA Ø6x35                  | 1    |
| 20            | 6.1047352-4-2 | ANELLO TENUTA 65x80x7 (NBR-BAB)       | 1    |
| 21            | 6.1047188-4-2 | ANELLO TENUTA 65x80x7.5 (NBR-BABSL)   | 1    |
| 22            | 6.690001180-2 | LAMELLA SCARICO PM200                 | 4    |
| 23            | 6.673002760-2 | FERMO LAMELLA SCARICO PM200           | 2    |
| 24            | 6.963005004-2 | ANELLO COMPENSAZIONE Ø80              | 1    |
| 25            | 6.657500810-2 | LAMELLA PM200                         | 3    |
| 26            | 6.626400091-2 | COLLETTORE M9-15 (L)                  | 1    |
| 27            | 6.626400060-2 | DEVIATORE M9-15 (L)                   | 1    |
| 28            | 6.673000250-2 | RACCORDO                              | 1    |
| 29            | 6.644500000-2 | FILTRO OLIO                           | 1    |
| 30            | 6.633000010-2 | SPINA                                 | 1    |
| 31            | 6.633000000-2 | FERMO SPINA                           | 2    |
| 32            | 6.633000020-2 | SPINA                                 | 1    |
| 33            | 6.965041003-2 | GOLFARE ACCIAIO M. M12                | 2    |
| 34            | 6.965038102-2 | SPIA LIVELLO A COLONNA                | 1    |
| 35            | 6.453300100-2 | OLIATORE SENZA FORI                   | 2    |
| 36            | 6.684500000-2 | TAPPO 3/4" CARICO OLIO                | 2    |
| 37            | 6.924063050-2 | RACCORDO DIRITTO Ø4-1/8"              | 6    |
| 38            | 6.924061050-2 | RACCORDO 90° Ø4-1/8"                  | 2    |
| 39            | 6.924042120-2 | TAPPO RIDUZIONE 3/4"-1/4"             | 2    |
| 40            | 6.683000000-2 | RONDELLA SICUREZZA                    | 1    |
| 41            | 6.683000010-2 | RONDELLA                              | 1    |
| 42            | 6.925046001-2 | RACCORDO P/GOMMA DIRITTO 3/8"x13      | 1    |
| 43            | 6.961087000-2 | GRANO BRUGOLA M6x10 STEI 12K          | 1    |
| 44            | 6.621000090-2 | PRIGIONIERO                           | 1    |
| 45            | 6.640400010-2 | COPERCHIO DEVIATORE (L)               | 1    |
| 46            | 6.680600000-2 | GUARNIZIONE                           | 1    |
| 47            | 6.610006201-2 | FLANGIA                               | 2    |
| 48            | 6.962008001-2 | DADO ES M20x1.5                       | 2    |

| Articolo num. | PARTE                   | DESCRIZIONE                           | Q.TA |
|---------------|-------------------------|---------------------------------------|------|
| 49            | 6.924085000-2           | RACCORDO L M10x1-1/8"                 | 1    |
| 50            | 6.924017007-2           | RACCORDO DIRITTO Ø6-1/8"              | 1    |
| 51            | 6.924019000-2           | RACCORDO 90° Ø6-M10x1                 | 1    |
| 52            | 6.925046003-2           | RACCORDO P/GOMMA DIRITTO 3/4"x20      | 1    |
| 53            | 6.962006001-2           | DADO ES M18x1.5                       | 1    |
| 54            | 6.925003001-2           | RACCORDO "T" - 3/8"                   | 1    |
| 55            | 6.925004001-2           | NIPPLO 3/4" ZN                        | 1    |
| 56            | 6.925029001-2           | RUBINETTO 3/8"x14                     | 2    |
| 57            | 6.925002003-2           | GOMITO M-F 3/4" ZN                    | 1    |
| 58            | 6.963003040-2           | ANELLO SEEGER X FORI Ø72              | 2    |
| 59            | 6.921027055-2           | ANELLO TENUTA 55x72x8+8.5 BABSL VITON | 2    |
| 60            | 6.922002002-2           | FASCETTA STRINGITUBO Ø13-20           | 2    |
| 61            | 6.965029002-2           | TAPPO M18x1.5                         | 1    |
| 62            | 6.961050000-2           | VITE M18x1.5x30 TE 8.8 ZN             | 1    |
| 63            | 6.685000550-2           | ANELLO                                | 1    |
| 64            | 6.685000560-2           | ANELLO ELASTICO                       | 1    |
| 65            | 6.921003500-2           | ANELLO OR 2.62x34.60x39.84 VITON      | 4    |
| 66            | 6.921003501-2           | ANELLO OR 3.53x88.45x95.55 VITON      | 2    |
| 67            | 6.921003502-2           | ANELLO OR 5.34x89.69x100.37 VITON     | 2    |
| 68            | 6.921003236-2           | ANELLO OR 6.99x285.10x299.08 NBR      | 3    |
| 69            | 6.921003137-2           | ANELLO OR 3.53x110.72x117.78 NBR      | 2    |
| 70            | 6.921003100-2           | ANELLO OR 3.53x20.22x27.28 NBR        | 1    |
| 71            | 6.690000000-2           | MOLLA DEVIATORE                       | 1    |
| 72            | 6.963005004-2           | ANELLO COMPENSAZIONE Ø80              | 2    |
| 73            | 6.67601119-3-2          | TUBO OLIO SX ASPIRAZIONE              | 1    |
| 74            | 6.676011200-2           | TUBO OLIO SX-DX MANDATA               | 1    |
| 75            | 6.676011210-2           | TUBO OLIO SX MANDATA                  | 1    |
| 76            | 6.676011220-2           | TUBO OLIO SX MANDATA                  | 1    |
| 77            | 6.676011180-2           | TUBO OLIO SX MANDATA                  | 1    |
| 78            | 6.657500000-2           | TUBO ACQUA                            | 1    |
| 79            | <b>DECOMPRESSORE DX</b> |                                       |      |
| 80            | 6.662400610-2           | CORPO DX PM200                        | 1    |
| 81            | 6.610401550-2           | FLANGIA ANTERIORE DX PM200 (L)        | 1    |
| 82            | 6.652400140-1           | POMPA OLIO DX M15-PM200 TARATA        | 1    |
| 83            | 6.676011633-2           | TUBO OLIO DX ASPIRAZIONE              | 1    |
| 84            | 6.676011660-2           | TUBO OLIO DX MANDATA                  | 1    |
| 85            | 6.676011650-2           | TUBO OLIO DX MANDATA                  | 1    |
| 86            | 6.676011640-2           | TUBO OLIO DX MANDATA                  | 1    |

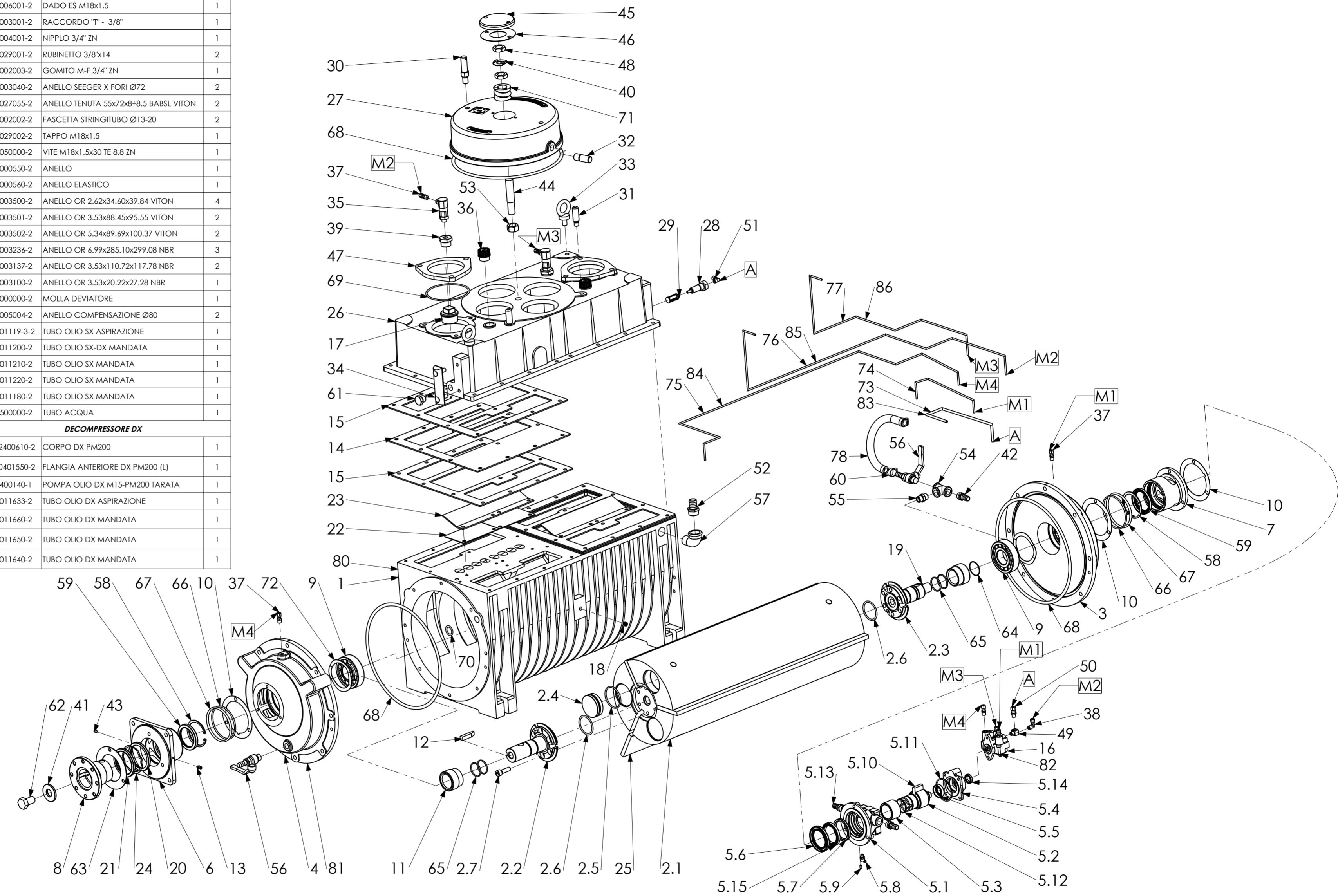

|   |            |                            |                             |                                |                       |
|---|------------|----------------------------|-----------------------------|--------------------------------|-----------------------|
| MATERIALE<br>VEDI DISTINTA  | DIMENSIONI | CODICE MATERIALE           |                             |                                |                       |
| TRATTAMENTO TERMICO   |            | PESO GREZ. (kg)            |                             |                                |                       |
| PROTEZIONE SUPERFICIALE   |            | PESO FIN. (kg)             | 0                           | NUOVA EDIZIONE                 | MID.247 06.05.2007 PT |
|   |            | 380.7                      | N°                          | DESCRIZIONE MODIFICA           | DATA FIRMA            |
| DESCRIZIONE<br><b>DECOMPRESSORE PM200 SX</b><br>POMPE   |            | FOGLIO<br>A2               | SCALA<br>1:8                | CODICE<br><b>6.211003220-2</b> | SOSTITUISCE IL        |
| La Moro divisione di Farid industrie S.p.A esercita in qualunque momento i diritti di proprietà su questo disegno e ne vieta l'utilizzo, la diffusione e la riproduzione. |            | SMUSSI E RAGGI NON QUOTATI | TOLLERANZE GENERALI<br>IT14 | UNI 6387                       | ANGOLI ± 30°          |
|   |            | DATE                       | 05.04.2007                  | 06.04.2007                     |                       |
|   |            | FIRMA                      | PT                          | PT                             |                       |
|   |            | QUOTE DA CONTROLLARE       |                             | DISEGNATO                      | APPROVATO             |